

Szirána csatlakozó
Kábel színek:
P = Piros
BF = Barna-fekete
K = Kék

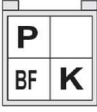

Bekötési ábra az opcionális ablakzáró modulhoz M1; M2, M3; M3BMW

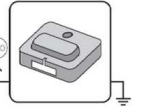

Bekötési ábra az opcionális motor blokkolásához R9-kapcsoló, M4-relé

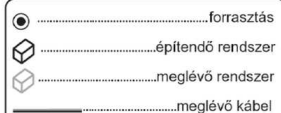
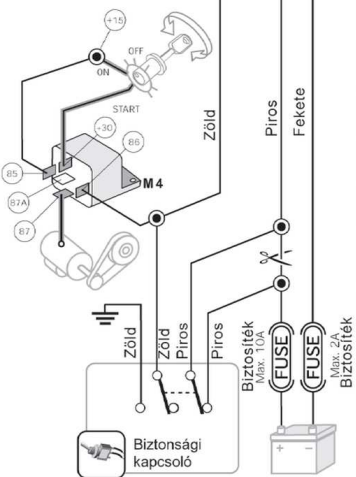

Figyelem! Ez a kábel a készülék antenna funkcióját is ellátja. Minél rövidebbre vágja annál kisebb a készülék érzékenysége.

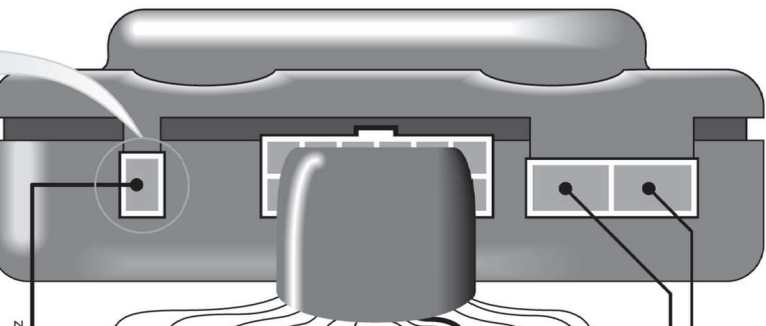
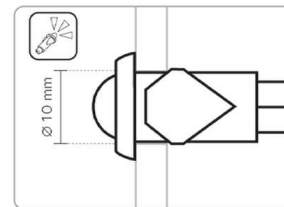
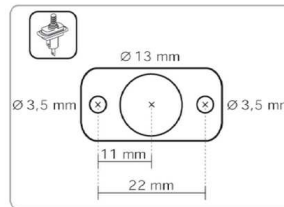

Kábel a sziránához

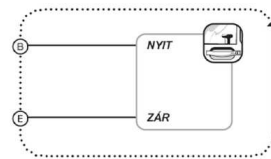
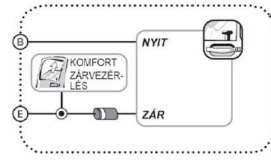
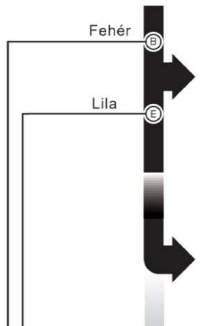
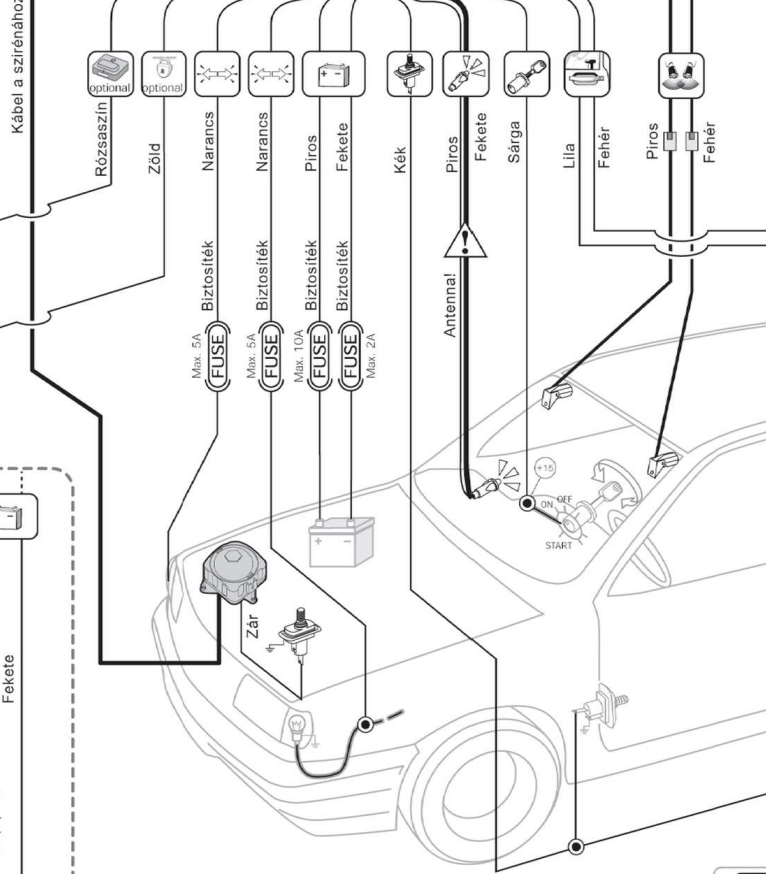

Az opcionális univerzális központizár bekötése:

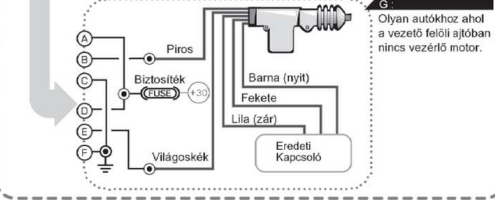
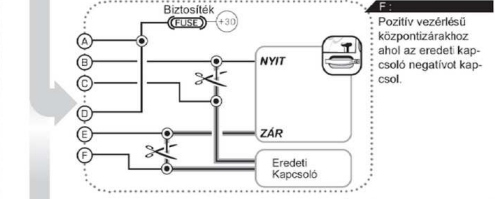
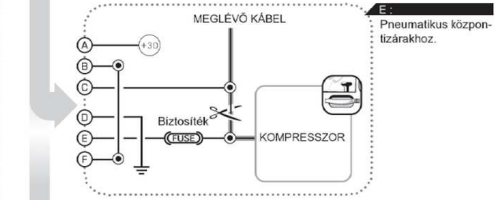
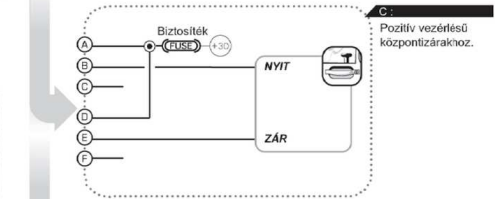
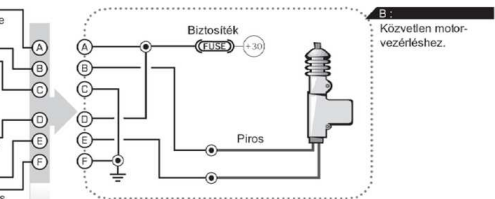
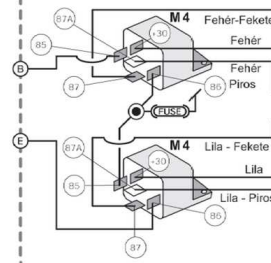

Kiválasztó programkapcsolók

Választás

- Feszültségés
- Passzív éleledés
- Komfort zár
- Pneumatikus zár

ON OFF

A zár típusa	Nyit	Zár	ON	OFF
Elektromos	1,5	1,5	OFF	OFF
Levegős/pneumatikus	6	6	ON	OFF
Elektromos komfort	1,5	2,5	OFF	ON
Levegős komfort	6	2,5	ON	ON

G: Olyan autókhoz ahol a vezető felül ajtóiban nincs vezérlő motor.

SIKURA®



BESZERELÉSI UTASÍTÁS Átadni a szerelőnek.

RIASZTÓCENTRUM 2002 KFT
 H-8000 Székesfehérvár
 Királyrész 32.
 Tel./Fax: +36-22-317 367
 E-mail: sikura@mail.datatrans.hu

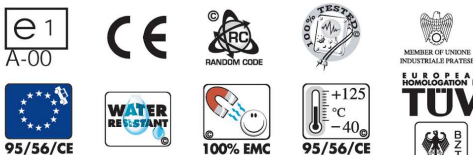

TEK
 ISO 9001
 Nr. 97 09 9292 001
 AUTOMOTIVE QM-System by TÜV
 Via G. Bruno 71/73
 51037 Montale (Pistoia) - Italy
 Tel.: +39 0573 959 400
 Fax.: +39 0573 957 378
 Telex: S72411 UNIPRA I TEK
 E-Mail: sikura@tin.it

Április 1999 - Magyar
 Copyright © by
TEK
 A bármely eszközzel történt
 akár részleges utánnyomás
 fordítás vagy alkalmazás
 fent van tartva az
 összes országban.
 Cod. 10019849

Figyelem!!!

A beszereléskor előforduló hibákért felelősséget sem a gyártó, sem a forgalmazó nem vállal. A téves és túlzérékeny riasztó nem a berendezés, hanem a beszerelő hibája. A készülék a fejrőccsenő víz ellen védve van, de a magasnyomású mosásnál is kell takarni. A vízbefolyásos riasztó garancia nem vonatkozik. A riasztókhoz csak a gyár által gyártott kiegészítő berendezések használhatóak biztonsággal, egyéb termékek hozzákapcsolásakor keletkező hibákért felelősséget nem vállalunk. A szírnánban beázástól való védelmet az elektronikus áramkör gyantával való elállíthatósága biztosítja, de a doboz megengedheti a víz behatolását, a beszerelésnél betartani az 1. sz. ABRÁT.

1. rajz

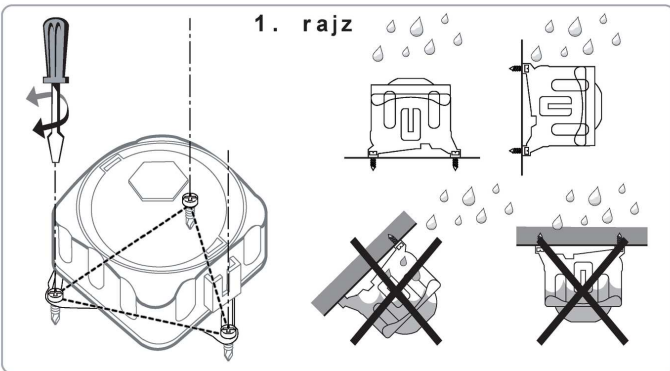

Technikai adatok az Azero2 ; Azero BB modellekhez:

A-zero típusok központja
 Működési feszültség..... 10 - 15V
 Áramfelvétel.....17mA max
 kikapcsolva.....12mA
 Működési hőmérséklet.....-40° +85° C
 Relé kapcsolat.....5A a 20° C irányjelzők
 Modul kimenet.....max.....250mA
 Motor blokkolás kimenet.....max.....250mA
 Központizár vezérlés.....max.....250mA
 Méretek.....L.70 A 25 P.75
 Súly.....88 gr.

A-zero típusok szírnéja
 Szírnéja üzemi feszültsége.....stand by...1mA max
 max.....1.2A
 Működési hőmérséklet.....-40° +125° C
 Méretek.....L.74 A.71 P.74
 Súly.....437 gr.

Jelzések	
	Irányjelzők
	Motor blokkolás
	Eredeti központizár
	Ultraszón hangérzékelő
	Led kijelző
	Gyújtáskapcsoló
	Ajtó, motortér, csomagtér kapcsoló
	Kikapcsol a riasztó kinyit a központizár

Kiegészítések a helyes beszereléshez

Csak negatív testelésű gépjárműhöz használható!!!
 A készülék beszerelésekor fennmaradó kábeleket nem elvágni, hanem elszigetelten a gépkocsi belsejében kell rögzíteni (ha nincs beszerelve központizár, elektromos ablakemelő). A bekötéseket minden esetben forrasztani kell és tökéletesen szigetelni, rögzíteni különös figyelemmel a gépkocsiban keletkező rezgésekre és erős igénybevételre! A gépkocsi eredeti kábeleit nem szabad elvágni csak a szigetelést felbontani és a kábeleket ide kell beforrasztani. A testelést a gépjármű karosszériájára kell kábelcsatlakozással rögzíteni.

Az első teendők:

- Kösse le a gépkocsi akkumulátorának negatív saruját
 - Keresse meg az optimális helyét a szírnének a motortérben a motort hűtőli a lehető legtávolabb és a víztől leginkább védett részére az 1-es rajz szerint.
 - Maximális távolságot tartani hőforrásoktól, vizsgárgatóktól és esőcsatornáktól.
- Sárga kábel:** kösse a gyújtáskapcsoló utáni +15-ös pontra. Ez egy biztonsági funkció mert menetközben nem engedélyezi a riasztót és a programozást sem lehet nélküle elvégezni.
- Kék kábel:** kösse az ajtókapcsolóra, mert az automatikus beéledés, automatikus újraindulás, szírnéja nélküli bekapcsoláshoz nélkülözhetetlen. A diódát használni kell!
- Zöld kábel:** a túldalaj rajz szerint opciósan szakítható vele elektromos szelep, benzinpumpa vagy az öndíntó. Relé beépítése mindenképpen szükséges, a biztonsági kapcsoló csak ajánlott. A katalizátoros autóknál különös figyelmet kell fordítani a szerelésre.

Fehér, lila: a központizár működtető vezeték bekötését lásd az a, d, rajzokon. Ha a b, c, e, f, g, rajzok egyike a megfelelő bekötési mód, akkor a két darab relé beépítése mindenképpen szükséges.

- Ultraszón hangkapszula:** a két kapszulát a gépkocsi két oldalára szereljük de nem egymással szemben hanem a fülkeirányába fordítva.
- Led kijelző:** szerelje a túldalaj rajz szerint jól látható helyre. A led fekete színű kábele egyben a készülék antennájá is.
- Rózsaszín kábel:** (negatív kimenet) ablakemelő vagy tetőablak modul számára. Max. 250mA.

Ha a beszereléssel végeztünk kössük vissza az akkumulátor saruját és ha beépítettük a biztonsági kapcsolót, akkor kapcsoljuk "on" állásba, vagy helyezzük be a biztosítékot

Szerelés utáni beállítások

Szerelési mód: ez tesz az érzékelők és szenzorok beállításához a szírnéja kizárásával.
 - A biztonsági kapcsoló "ON" állásba történő elmozdítása mindig a szerelési móddal kezdődik, a szerelési mód ismételt elérése a biztonsági kapcsoló először "OFF" majd "ON" állásba kapcsolásával érhető el, vagy az áramellátás megszakításával ill. visszaállításával
 - A többi típusnál ellentétben ezen a típuson a négyes DIP kapcsolók megszűntek és a beállításokat egy egyszerű programozással kell beállítani.
 - A távirányító egyszerű megnyomásával a készülék alapállásba kerül.
 - A szerelési mód közben a beállításoknál a mellékelt táblázatban megadott jelzéseket kell látni és hallani.
 - Az érzékenységek beállítása (a szerelési módban végezzük):
 Ultraszón hangérzékelő: a pótméter a pótméter áramutató járásával egyező irányba növeljük ellenkező irányban csökkentjük. A túlzérékenységet kerülni kell, mert az állandó téves riasztások okoz. A beállításnál a táblázatban megadottakat kell hallani és látni. Itt kell megjegyezni, hogy abban az esetben ha használjuk a riasztót és a testidőszakban az ultraszón hangérzékelő mozgást jelez, akkor a későbbi téves riasztások elkerülése miatt a készülék az érzékelőt kikapcsolja a tényleges működés időtartama alatt. Az ultraszón hangérzékelő csak öt mp-enként érzékel ezért lehet, hogy az első próbálkozásnál nem szólal meg azonnal.

JELZÉSEK	
Érzékelők	
kulcs jelenléte (biztosíték hiba)1.....1
ajtó, csomagtér, motortér nyitva2.....2
feszültséges érzékelés2.....1
ultraszón hangérzékelés3.....3
led kijelző villogásainak száma	Hangjelzések száma

Beállítások: központizár időzítés, feszültséges figyelés, passzív éledés.
Központizár időzítés: a túldalaj rajzon jelzett vezérlésekhez tartozó időket kell beállítani
Feszültséges érzékelés: ha be van kapcsolva, akkor minden 3W-nál nagyobb feszültég változásra riaszt/ az autóban a rádiótelefon töltése is elindíthatja.
Passzív éledés: Minden ajtó becsukása után 30mp-el beállítja a riasztót / központizárát nem működtet, de az állandó beéledése zavaró lehet /.

Beállítások menete:

Mindig a szerelési módból érhető el. Nyitott vezető felőli ajtónál adjuk rá a gyújtást. Hallani fog egy beep hangot, akkor azonnal vegye le a gyújtást! A lévelét után ismét hall egy beep hangot azonnal adjuk rá a gyújtást! Ezt a folyamatot négyeszer kell ismétlni. Ezt a folyamatot egy dupla beep hang zárja le (▲▲▲▲). Ez jelzi a program módba való belépést.

Gyújtáskapcsoló	A LED villogásainak száma	Programozható funkció	Válasz a távirányító gombjának megnyomására
ON	5	Szírnéhang kiválasztása	Minden megnyomásra minta, ha nem változtat lépjen a 6.pontra.
ON OFF	4	Pneumatikus zár	ON OFF
ON OFF	3	Komfort zár	ON OFF
ON OFF	2	Passzív riasztás	ON OFF
ON OFF	1	Feszültséges figyelés	ON OFF
ON OFF		Memorizálás, kilépés	→ ON →
ON OFF		Ráadni (ON) levenni (OFF) a gyújtást	→ mély hang → magas hang

PROGRAMOZÁS

Programozható funkciók: azon funkciók, amelyek a felhasználó által változtathatók.
Szírné hang kiválasztás: 4 szírné hang közül lehet választani.

1halk(100 dB)2,2 Hzfolyamatos.
2hangos(106 dB)4,4 Hzfolyamatos.
3hangos(106 dB)2,2 Hzfolyamatos.
4halk(100 dB)2,2 Hzszaggatott (1,1 Hz).

Beep hang + antigresszió (menet közben a távirányítót megnyomva dudákat működik a szírnéja)

Bekapcsolás:.....2 beep hang
 Kikapcsolás:.....2 beep hang.
 Riasztási memória.....(G-szor ism.) lásd a memória táblázat.
Ablakzárás összekapcsolása az ultraszón hanggal: ha bekapcsoljuk ezt a funkciót a riasztó az ablakokat nem húzza fel, de ekkor az ultraszón hangérzékelő sem működik (huzat, bogarak).
Pánik: beéledés utáni riasztónál (ha folyamatosan villog a led) aktiválni lehet a szírnét. Ledillás után a riasztó élesítve marad.
Automatikus visszaéledés: a riasztó kikapcsolása után, ha nem történik ajtónyitás (max 30 mp) akkor automatikusan visszaéledik. Nem azonos a passzív éledéssel.
Távirányító programozás: max 4 db távirányító tanítható meg.

A programozás menete

Figyelem!!! A TEK s.r.l. által gyártott összes riasztó berendezés megfelel a 95/56/CE szabványnak, amely szerint az összes riasztó gyári beállítása a következő: szírné hang 1-es típus, beep-antigrresszió "ki", pánik "ki". Az ettől eltérő beállításokért az európai unió területén a tulajdonos vállalja a felelősséget.

1. Újjon be az autózvető ülésébe!
 2. Kapcsolja be a távirányítóval a riasztót!
 3. A műszerfalon elhelyezett "led" kialsítás után azonnal adjuk rá a gyújtást!
- Hallani fog egy beep hangot, akkor azonnal vegye le a gyújtást! A lévelét után ismét hall egy beep hangot, azonnal adjuk rá a gyújtást! Ezt a folyamatot 4-szer ismétlni, és a folyamatot egy dupla beep hang zárja le (▲▲▲▲). Ez jelzi a program módba való belépést.

Gyújtáskapcsoló	A LED villogásainak száma	Programozható funkció	Válasz a távirányító gombjának megnyomására
ON	5	Szírnéhang	Minden megnyomásra minta, ha nem változtat lépjen a 6.pontra.
ON OFF	4	Beep+antigrresszió	ON OFF
ON OFF	3	Ablakzárás összekapcsolása az ultraszón hanggal	ON OFF
ON OFF	2	Pánik	ON OFF
ON OFF	1	Automatikus visszaéledés	ON OFF
ON OFF	folyamatos	Távirányító programozás	Minden megnyomás után rögzítés (max.4.) jelzése: ON
ON OFF		Vége a programnak, memorizálás	→ ON →
ON OFF		Ráadni (ON) levenni (OFF) a gyújtást	→ mély hang → magas hang

Memória: a készülék a beállításokat mindaddig megőrzi, amíg a vészkulccsal ki nem kapcsoljuk, vagy az áramellátás meg nem szűnik. A belső akkumulátoros modelleknél a beállítás még legalább egy napig megmarad.